



GAMME PETITS DÉBITS

Eau de source
Eau de forage
Eau d'adduction
Eau de puit

UVGERMI[®]

LA TECHNOLOGIE ULTRA-NATURELLE

www.uvgermi.fr

UVSTART W75

Débit moyen : 3 m³/h

REF : 17000780_A_FT10



Garantie totale : 1 an / SAV en France

L'UVSTART W75 est un matériel fiable, performant et économique. Il peut être utilisé pour traiter l'eau de source, l'eau de forage, l'eau d'adduction, l'eau d'un puits contaminées par des bactéries. Pour garantir la potabilisation de l'eau, celle-ci doit être chimiquement potable avant le traitement par UV.

CARACTERISTIQUES TECHNIQUES

LAMPE UV

Puissance électrique totale : 75 Watts (1 lampe)

Puissance germicide : 25 Watts UVc

Durée de vie de la lampe : 9 000 heures ou 1 an
(dans la limite de 5 démarrages maximum par 24 heures)

REACTEUR UV

Chambre de traitement : Inox 316L - IP65

Diamètre du réacteur : 76 mm extérieur

Longueur du réacteur : 989 mm

Entrée/Sortie en U : 1" mâle à visser

Pression maximale autorisée : 8 bar

Installation horizontale

COFFRET ÉLECTRIQUE

Dimensions (mm) : 204 x 75 x 54

Alimentation électrique : 230 V/50-60 Hz

1 voyant fonctionnement de la lampe

1 voyant défaut de la lampe

1 alarme de fin de vie de la lampe

1 décompte des jours avant le changement de la lampe

PRODUITS ASSOCIÉS

Lampe UV 75 W : 14000101

Gaine Quartz : 14000051

Joint : 14000088

Matériel permettant de traiter un débit d'eau de 2.4 m³/h à 4 m³/h pour des valeurs de transmittance comprises entre 92% et 98%, et une dose UV de 25 mJ/cm² à 40 mJ/cm².

UVSTART W75

Débit moyen : 3 m³/h

REF : 17000780_A_FT10

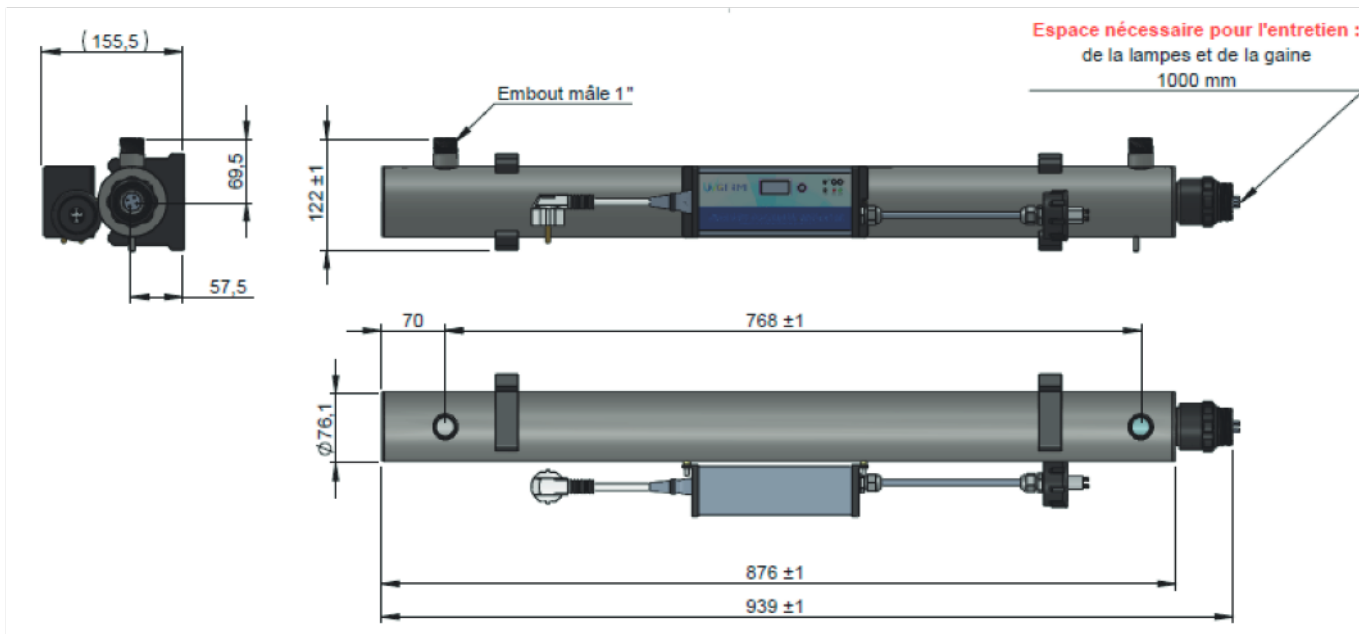

INSTALLATION

L'**UVSTART W75** doit être fixé au mur avec les deux clips de maintien.

Afin d'effectuer au mieux la maintenance de l'appareil, il est nécessaire de laisser au minimum 1,20 m du côté de sortie de la lampe UV et de l'isoler par des vannes pour faciliter la maintenance. Si cette installation n'est pas réalisable, le réacteur doit pouvoir être démonté pour changer la lampe UV et nettoyer la gaine en quartz.

L'efficacité du traitement dépend de la limpidité de l'eau. Il est fortement recommandé d'installer une filtration avec un tamis filtrant à 50 µm maximum permettant l'élimination des matières en suspension avant le traitement UV.

L'**UVSTART W75** doit être isolé des « coups de bélier » et des vibrations importantes. Il doit être protégé du gel et de l'humidité. Il ne doit pas fonctionner en extérieur.

MAINTENANCE

L'entretien se limite au changement de la lampe UV et au changement ou au nettoyage de la gaine. La lampe UV a une durée de vie limitée à 9000 h, au-delà la désinfection de l'eau n'est plus garantie.

La gaine en quartz protégeant la lampe simplifie considérablement le changement de celle-ci. La gaine de quartz peut s'encrasser ou présenter un dépôt de calcaire. Elle doit être nettoyée avec un acide doux.



UVGERMI SA, ZAC de la Nau, 19240 Saint-Viance, France | Tél. : +33 (0)555881888 | Mail : contact@uvgermi.fr

www.uvgermi.fr

